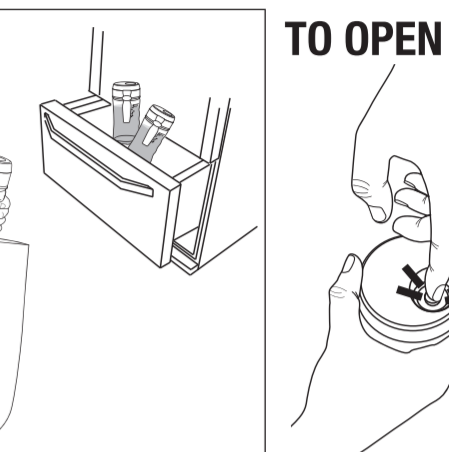
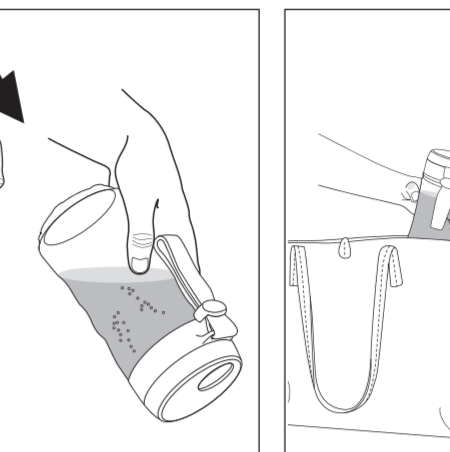
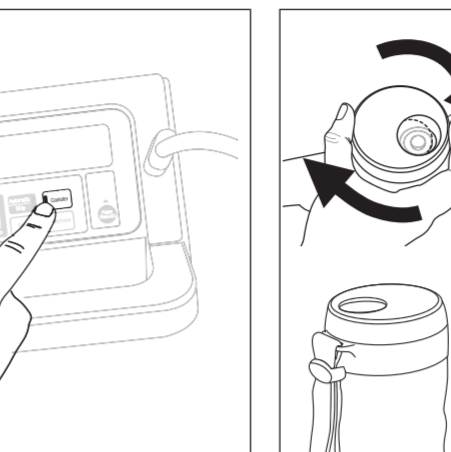
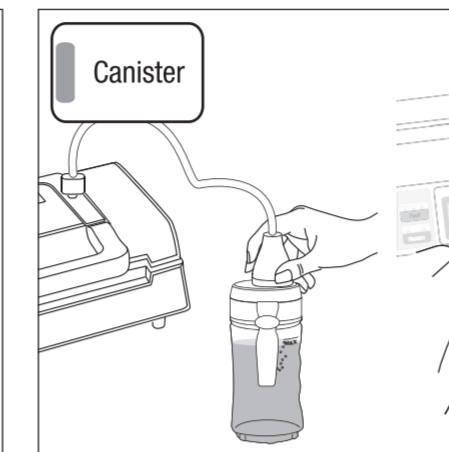
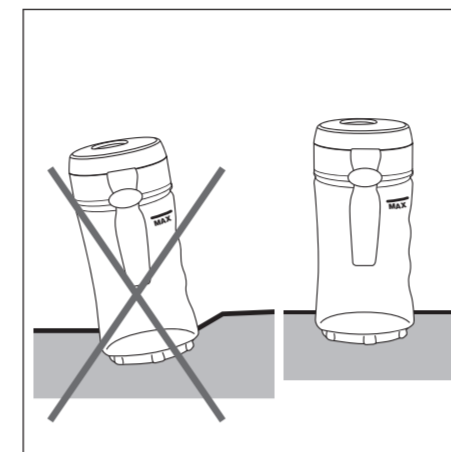
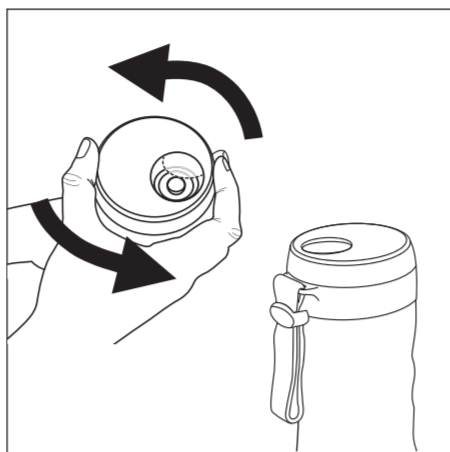
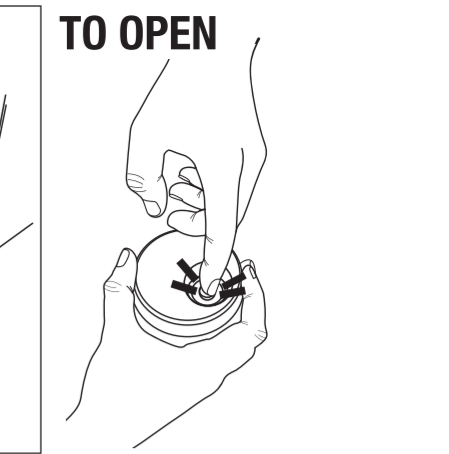
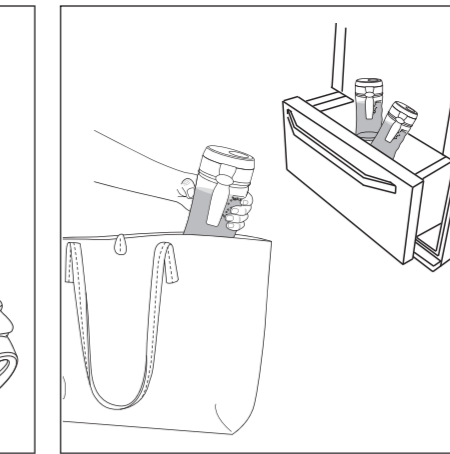
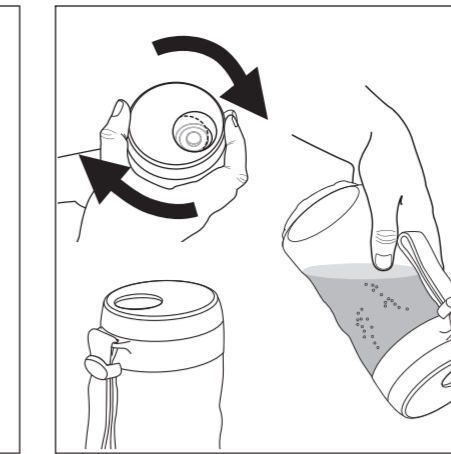
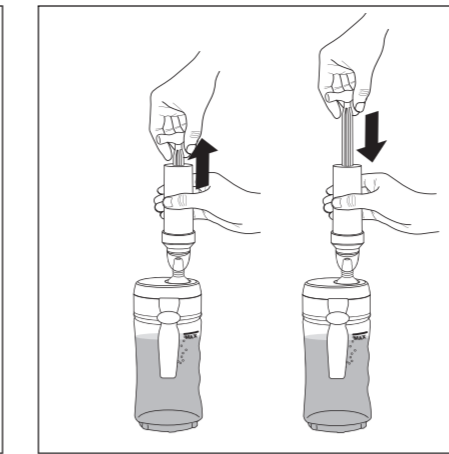
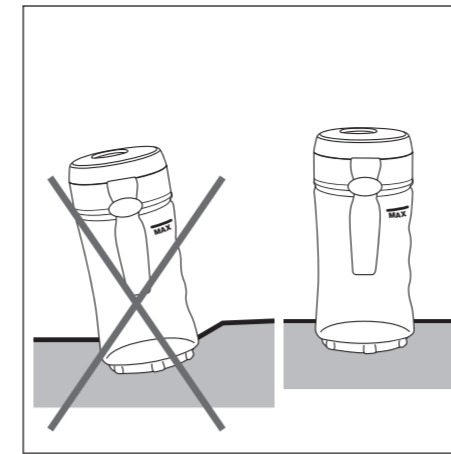
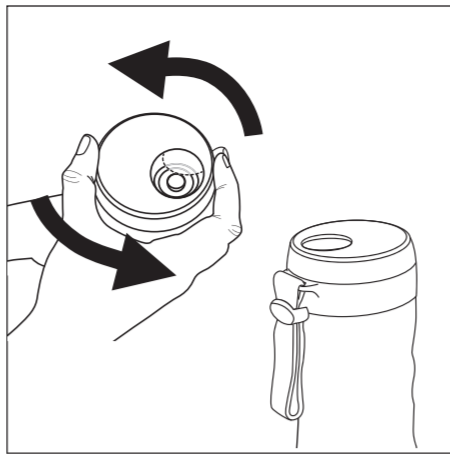

Fig. 1



SOTTOVUOTO MANUALE
MANUAL VACUUM VACÍO MANUAL VÁCIO MANUAL MANUELLE VAKUUMVERPACKUNG CONDITIONNEMENT MANUEL SOUS VIDE XEIPOKINHTO KENO AEOZ VIDARE MANUALĂ RUČNÍ VAKUOVÉ BALENÍ RUČNĚ VAKUOVANÉ KÉZI VÁKUUMOZÁSHOZ RUČNO VAKUUMSKO PAKIRANJE ROČNA ZA VAKUUMIRANJE

CON MACCHINE SOTTOVUOTO
WITH VACUUM SEALERS CON LAS MÁQUINAS DE VACÍO COM MÁQUINAS DE VACUO MIT DEN VAKUUMMASCHINEN AVEC LES MACHINES SOUS-VIDE ME TQN MHXANHMATQN KENOY AEOZ CU MAŠINILE DE VIDAT S VAKUOVÝCH BALÍČEK S VÁKUOVÝMI BALÍČKAMI VÁKUUMFÓLIÁZÓ GÉPEKKEL S VAKUUMSKIM STROJEVIMA Z VAKUUMSKIMI APARATI



VT3800

CONTENITORI PER SOTTOVUOTO TAKE AWAY
 Istruzioni e garanzia

TAKE AWAY VACUUM CANISTERS
 Instructions and warranty

CONTENEDORES PARA ENVASAR AL VACÍO TAKE AWAY
 Instrucciones y garantía

RECIPIENTES PARA SUBVACUO TAKE AWAY
 Instruções e garantia

VAKUUMBEHÄLTER TAKE AWAY
 Anleitungen und Garantie

RÉCIPIENTS SOUS-VIDE TAKE AWAY
 Instructions et garantie

ΔΟΧΕΙΑ ΓΙΑ ΚΕΝΟ ΑΕΡΟΣ TAKE AWAY
 Οδηγίες και εγγύηση

RECIPIENTE PENTRU VIDAT TAKE AWAY
 Instrucțiuni și garanție

VAKUOVÉ DOZY TAKE AWAY
 Informace a záruka

NÁDOBY NA VÁKUOVÉ BALENIE TAKE AWAY
 Informace a záruka

ELVITELRE SZOLGÁLÓ VÁKUUMOS TAROLO DOBOZ
 Használat és garancia

VAKUUMSKI SPREMNICI TAKE AWAY
 Upute i jamstvo

VODOTESNA POSODA ZA S SEBOJ
 Navodila in garancija



LAICA S.p.A.
 Viale del Lavoro, 10
 36048 Barbarano Mossano (VI) - Italy
 Tel. +39 0444.795314
 info@laica.com
 Made in China

www.laica.it

Date - Date

www.laica.it

Timbro rivenditore
 Retailer's stamp
 Sello del rivendador
 Carimbo do revendedor
 Stempel des Händlers
 Cachet du revendeur
 Zoppaylōa kalatimōtōc
 Stampă distribuitor
 Raziklo prodajce
 Pečiatka predajca
 Boli peščet
 Pečati prodajalca
 Pečati prodavačica

ANNI DI GARANZIA
 YEARS GUARANTEE
 ANOS DE GARANTIA
 ANOS DE GARANTIA
 JAHRE GARANTIE
 ANS DE GARANTIE
 ΧΡΟΝΙΑ ΕΓΓΥΗΣΗ
 ANOS DE GARANTIE
 ROK ZÁRUKA
 ROK ZÁRUKA
 EV GARANCIE
 LET GARANCIJE
 GODINA GARANCIJE

www.laica.it

TAGLIANDO QUESTO BILLO
VT3800

CONTENITORI PER SOTTOVUOTO TAKE AWAY

H51 - 07/2019

Italiano CONTENITORI PER SOTTOVUOTO TAKE AWAY ISTRUZIONI E GARANZIA

IMPORTANTE - LEGGERE ATTENTAMENTE PRIMA DELL'USO
CONSERVARE PER UN RIFERIMENTO FUTURO

IL SOTTOVUOTO

Il sottovuoto è una tecnica di confezionamento dei prodotti alimentari basata sulla riduzione della pressione assoluta dell'aria all'interno di un sacchetto o di un contenitore finalizzata ad eliminare l'ossigeno in esso presente. L'ossigeno è infatti responsabile del deterioramento del cibo attraverso una reazione chimica di ossidazione. L'aria inoltre contribuisce alla crescita della maggior parte di microrganismi. Il confezionamento sottovuoto allunga la conservazione di molti cibi, riducendone l'ossidazione e impedendo la proliferazione microbica. Tuttavia, **i cibi freschi hanno un'umidità intrinseca tale da favorire la crescita dei microrganismi anche in assenza di aria. Pertanto è essenziale la conservazione a bassa temperatura (frigorifero o freezer), al fine di prevenire tale deterioramento.** I tempi di conservazione con il confezionamento sottovuoto si allungano da 3 a 4 volte.

LEGENDA SIMBOLI

⚠ Avvertenza ⚡ Divieto 🍴 Per alimenti

AVVERTENZE SULLA SICUREZZA

- Prima dell'utilizzo del prodotto controllare che si presenti integro senza visibili danneggiamenti. In caso di dubbio non utilizzarlo e rivolgersi al proprio rivenditore.
- Tenere il sacchetto di plastica della confezione lontano dai bambini: pericolo di soffocamento.
- Questo prodotto dovrà essere destinato esclusivamente all'uso per il quale è stato concepito e nel modo indicato nelle istruzioni d'uso. Ogni altro utilizzo è da considerarsi improprio e quindi pericoloso. Il costruttore non può essere considerato responsabile per eventuali danni derivanti da usi impropri o errati.
- Contenitori NON adatti all'uso nei microonde.
- Il presente apparecchio non è indicato per uso professionale ma solo per uso domestico.

DESCRIZIONE DEL PRODOTTO (vedi fig.1)

- Contenitore da 400 ml
- Tappo ermetico del contenitore
- Copertura girevole
- Valvola di sfidato
- Pompa per sottovuoto manuale
- Connettore per macchine sottovuoto AH1031 (non in dotazione)

DATI TECNICI

- Contenitore in Tritan™
- Tappo in ABS
- Valvola di sfidato e guarnizione del tappo in silicone
- Contenitore adatto per l'uso in frigorifero e freezer
- Condizioni ambientali di esercizio: -20°C + 60°C
- Gettare il contenuto non consumato rimasto nel prodotto entro le 48 ore (conservato a massimo 20°C).

ISTRUZIONI PER L'USO

UTILIZZO

Prima di ogni utilizzo assicurarsi che la guarnizione del tappo sia completamente pulita e asciutta e priva di qualsiasi corpo estraneo o residuo di cibo, affinché la qualità e la durata del vuoto effettuato non siano compromessi. Il vuoto all'interno del contenitore non impedisce la crescita batterica, conservare quindi i cibi facilmente deperibili in frigorifero dopo l'aspirazione dell'aria dal contenitore.

MANUTENZIONE

- Trattare il prodotto con cura, proteggerlo da urti, luce diretta del sole e fonti dirette di calore.
- Prima di ogni utilizzo lavare a mano il contenitore e il relativo tappo con detersivo per piatti.
- Pulire la pompa con un panno umido, non immergerla mai in acqua o altri liquidi.
- Conservare i contenitori e la pompa perfettamente asciutti in un luogo fresco e asciutto.
- Durante le operazioni di pulizia controllare che le parti di chiusura (bordo del contenitore e guarnizione del tappo) non siano graffiati o danneggiati.

PROBLEMI E SOLUZIONI

Problema	Causa possibile	Soluzione
Il contenitore non mantiene il vuoto	Residui di cibo e/o corpi estranei a livello della valvola di sfidato e/o della guarnizione del tappo hanno impedito la corretta operazione di estrazione dell'aria.	Pulire e asciugare accuratamente la valvola e la guarnizione e ripetere l'operazione come da istruzione.
	Il tappo non è avvitato completamente al contenitore.	Verificare di avere avvitato completamente il tappo prima di effettuare il vuoto.

GARANZIA

Il presente apparecchio è garantito 2 anni dalla data di acquisto che deve essere comprovata da **timbro o firma del rivenditore e dallo scontrino fiscale**

che avrete cura di conservare qui allegato.

Tale periodo è conforme alla legislazione vigente ("Codice del Consumo" D. Lgs. n. 206 del 06/09/2005) e si applica solo nel caso in cui il consumatore sia un soggetto privato. I prodotti Laica sono progettati per l'uso domestico e non ne è consentito l'utilizzo in pubblici esercizi.

La garanzia copre solo i difetti di produzione e non è valida qualora il danno sia causato da evento accidentale, errato utilizzo, negligenza o uso improprio del prodotto. Utilizzare solamente gli accessori forniti; l'utilizzo di accessori diversi può comportare la decadenza della garanzia. Non aprire l'apparecchio per nessun motivo, in caso di apertura o manomissione, la garanzia decade definitivamente. La garanzia non si applica alle parti soggette ad usura e alle batterie quando fornite in dotazione. Trascorsi i 2 anni dall'acquisto, la garanzia decade; in questo caso gli interventi di assistenza tecnica verranno eseguiti a pagamento. Informazioni su interventi di assistenza tecnica, siano essi in garanzia o a pagamento, potranno essere richieste contattando info@laica.com. Non è dovuta nessuna forma di contributo per le riparazioni e sostituzioni di prodotti che rientrano nei termini della garanzia. In caso di guasti rivolgersi al rivenditore; NON spedire direttamente a LAICA. Tutti gli interventi in garanzia (compresi quelli di sostituzione del prodotto o di una sua parte) non prolungheranno la durata del periodo di garanzia originale del prodotto sostituito. La casa costruttrice declina ogni responsabilità per eventuali danni che possono, direttamente o indirettamente, derivare a persone, cose ed animali domestici in conseguenza della mancata osservanza di tutte le prescrizioni indicate nell'apposito libretto istruzioni e consueti, specialmente, le avvertenze in tema di installazione, uso e manutenzione dell'apparecchio. È facoltà della ditta Laica, essendo costantemente impegnata nel miglioramento dei propri prodotti, modificare senza alcun preavviso in tutto o in parte i propri prodotti in relazione a necessità di produzione, senza che ciò comporti nessuna responsabilità da parte della ditta Laica o dei suoi rivenditori. Per ulteriori informazioni: www.laica.it

English TAKE AWAY VACUUM CANISTERS INSTRUCTIONS AND WARRANTY

IMPORTANT - READ CAREFULLY BEFORE USE
KEEP IN A SAFE PLACE FOR FUTURE REFERENCE

VACUUM SEALING

Vacuum sealing is a food packing technique involving the total extraction of air inside a bag or container in order to eliminate all oxygen therein. Oxygen is found causes the deterioration of food through a chemical oxidation reaction. Air also contributes to the spread of most microorganisms. Vacuum packing prolongs the life of most foods, reducing oxidation and inhibiting the spread of microbes. In any case, **fresh foods have an intrinsic moisture content that tends to favour the spread of microorganisms even in the absence of air. They must therefore be stored at low temperatures (in the fridge or freezer) so as to prevent their deterioration.** Preservation times with vacuum packing are 3 to 4 times as long.

SYMBOLS KEY

⚠ Warning ⚡ Prohibited 🍴 Food grade

SAFETY WARNINGS

- Before using the product, check that it is intact without any visible damage. In case of doubt, do not use and contact your dealer.
- Keep the plastic bag of the packaging away from children: danger of suffocation.
- This device must be used only for its intended purpose and according to the user instructions. All other types of use shall be considered inappropriate and therefore hazardous. The manufacturer shall not be deemed liable for any damage caused by inappropriate or incorrect use.
- Canisters NOT suitable for use in the microwave.
- This appliance is not intended for professional use but only for domestic use.

PRODUCT DESCRIPTION (see fig.1)

- 400 ml canister
- Hermetic canister cap
- Swivel cover
- Relief valve
- Manual vacuum pump
- Connector for vacuum machines AH1031 (not supplied)

TECHNICAL SPECIFICATIONS

- Tritan™ Canister
- ABS cap
- Relief valve and silicone cap seal
- Canister suitable for use in refrigerators and freezers
- Environmental operating conditions: -20°C + 60°C
- Discard the unused contents remaining in the product within 48 hours (stored at a maximum of 20°C).

INSTRUCTIONS FOR USE

USE

Before each use, make sure that the seal of the cap is completely clean and dry and free from any foreign body or food residue so that the quality and duration of the vacuum are not compromised. The vacuum inside the canister does not prevent the spread of bacteria, therefore, easily perishable foods must be stored in the fridge after extracting the air from the canister.

MAINTENANCE

- Handle the product with care, protect it against knocks, direct sunlight and
- Before each use, hand wash the canister and its cap with dishwashing liquid.
- Never use abrasive products (such as textured detergents or sponges).

- Clean the pump with a damp cloth, never submerge it in water or other liquids.
- Store the perfectly dry canisters and pump in a cool and dry place.
- During cleaning operations, check that the closing parts (container edge and cap seal) are not scratched or damaged.

TROUBLESHOOTING

Problem	Possible cause	Solution
The canister does not hold the vacuum	Food residue and/or foreign bodies in the vent valve and/or cap seal have prevented the correct extraction of air.	Carefully clean and dry the valve and gasket, then repeat the operation as per instructions.
	The cap is not completely screwed to the canister.	Be sure to have completely screwed on the cap before creating the vacuum.

WARRANTY

This equipment is covered by a 2-year warranty starting from the purchase date, which has to be proven by means of the **stamp or signature of the dealer and by the fiscal payment receipt that shall be kept enclosed to this document.**

This warranty period complies with the laws in force and applies only in case the consumer is an individual. Laica products are designed for domestic use only; therefore, their use for commercial purposes is forbidden. The warranty covers only production defects and does not apply, if the damage is caused by accidental events, misuse, negligence or improper use of the product. Use the supplied accessories only; the use of other accessories invalidate the warranty cover. Do not open the equipment for any reason whatsoever; the opening or the tampering of the equipment, definitely invalidate the warranty. Warranty does not apply to parts subject to wear and wear along the use, as well as to batteries, when they are included.

Warranty decays after 2 years from the purchase date. In this case, technical service interventions will be carried out against payment. Information on technical service interventions, under warranty terms or against payment, may be requested by writing at info@laica.com. Repair or replacement of products covered by the warranty terms are free of charge. In case of faults, refer to the dealer; DO NOT send anything directly to LAICA.

All interventions covered by warranty (including product replacement or the replacement of any of its parts) shall not be meant to extend the duration of the original warranty period of the replaced product.

The manufacturer cannot be made liable for any damages that may be caused, directly or indirectly, to people, things and pets resulting from the observance of the provisions contained in the suitable user manual, especially with reference to the instructions related to installation, use and maintenance of the equipment. Being constantly involved in improving its own products, Laica reserves the right to modify its product, totally or partially, with reference to any production need, without that this involves any responsibility whatsoever by Laica or its dealers.

Español CONTENEDORES PARA ENVASAR AL VACÍO TAKE AWAY INSTRUCCIONES Y GARANTIA

IMPORTANTE - LEER ATENTAMENTE ANTES DEL USO
CONSERVAR PARA UNA REFERENCIA FUTURA

ENVASADO AL VACÍO

El envasado al vacío es una técnica de envasado de los productos alimenticios que consiste en la reducción absoluta de la presión del aire en el interior de una bolsa o de un envase finalizada a eliminar el oxígeno presente en el mismo. El oxígeno es en efecto responsable del deterioro del alimento mediante una reacción química de oxidación. El aire además contribuye al crecimiento de la mayor parte de microorganismos. El envasado al vacío prolonga la conservación de muchos alimentos, reduciendo la oxidación e impidiendo la proliferación microbiana. No obstante, **los alimentos frescos tienen una humedad intrínseca tal para favorecer el crecimiento de los microorganismos aunque en ausencia de aire. Por lo tanto es esencial la conservación a baja temperatura (frigorífico o freezer), para prevenir dicho deterioro.** Los tiempos de conservación con el envasado al vacío se prolongan de 3 a 4 veces.

LEYENDA SÍMBOLOS

⚠ Advertencia ⚡ Prohibición 🍴 Para alimentos

ADVERTENCIAS DE SEGURIDAD

- Antes de utilizar el producto, controlar que esté íntegro, sin daños visibles. En caso de duda, no lo utilice y póngase en contacto con su vendedor.
- Tener la bolsa de plástico de la confección lejos de los niños: peligro de asfixia.
- Este producto deberá destinarse exclusivamente al uso para el cual ha sido concebido y en la manera indicada en las instrucciones de uso. Cualquier otro uso se considera impropio y, por tanto, peligroso. El fabricante no se considerará responsable de los daños causados por el uso impropio e incorrecto.
- Contenedores NO adecuados para el uso en el microondas.
- El presente aparato no está indicado para uso profesional sino sólo para uso doméstico.

DESCRIPCIÓN DEL PRODUCTO (véase fig.1)

- Contenedor de 400 ml
- Tapón hermético del contenedor
- Tapa giratoria
- Valvula de descarga
- Bomba para vacío manual

6. Conector para máquinas para envasar al vacío AH1031 (no en dotación)

DATOS TÉCNICOS

- Contenedor en Tritan™
- Tapón en ABS
- Valvula de descarga y guarnición del tapón en silicona
- Contenedor adecuado para el uso en nevera y congelador
- Condiciones ambientales de ejercicio: -20°C + 60°C
- Tirar el contenido no consumido quedado en el producto en 48 horas (conservado a máximo 20°C).

INSTRUCCIONES DE USO

USO

Antes de cada uso, asegurarse que la guarnición del tapón esté completamente limpia y seca y libre de cualquier cuerpo extraño o residuo de alimentos, de modo que no se perjudiquen la calidad y duración del vacío realizado. El vacío en el interior del envase no previene el crecimiento de bacterias, por lo tanto conservar los alimentos fácilmente perecederos en el refrigerador después de la aspiración del aire del recipiente.

MANTENIMIENTO

- Tratar el producto con precaución, protegerlo de golpes, luz directa del sol y fuentes directas de calor.
- Antes de cada uso lavar a mano el contenedor y el relativo tapón con detergente para platos.
- No utilice nunca productos abrasivos (como detergentes o esponjas ásperas).
- Limpia la bomba con un paño húmedo, nunca la sumerja en agua u otros líquidos.
- Conservar los contenedores y la bomba perfectamente secos en un lugar fresco y seco.
- Durante las operaciones de limpieza, controlar que las piezas de cierre (borde del contenedor y guarnición del tapón) no estén rayadas o dañadas.

PROBLEMAS Y SOLUCIONES

Problema	Posible causa	Solución
El envase no mantiene el vacío	Residuos de comida y/o cuerpos extraños en el nivel de la válvula de descarga y/o de la guarnición del tapón han impedido la operación correcta de extracción de aire.	Limpia y secar cuidadosamente la válvula y la guarnición y repetir la operación como se describe en las instrucciones.
	El tapón no está enroscado completamente en el contenedor.	Verificar haber enroscado completamente el tapón antes de efectuar el vacío.

GARANTÍA

Este aparato está garantizado por 2 años a partir de la fecha de compra, que debe estar certificado **por el sello y firma del revendedor y el recibo fiscal, que se conservará adjunto.** Dicho periodo es conforme a la legislación vigente y se aplica solamente en el caso en que el consumidor sea un sujeto particular. Los productos Laica han sido proyectados para el uso doméstico y no se permite el empleo en ejercicios públicos. La garantía ampara sólo los defectos de producción y no es válida si el daño fuera causado por un accidente, uso incorrecto, negligencia o uso impropio del producto. Empleo sólo los accesorios entregados, el empleo de otros accesorios puede hacer que la garantía pierda su validez. No abra por ningún motivo el aparato; en caso de apertura o alteración, la garantía pierde definitivamente su validez. La garantía no se aplica a las partes sometidas a desgaste debido al uso y a las baterías cuando se suministran en dotación. Pasados los 2 años desde la compra, la garantía se vence; en este caso las intervenciones de asistencia técnica se realizarán bajo pago. Informaciones sobre las intervenciones de asistencia técnica, sea en garantía o bajo pago, se pueden solicitar contactando info@laica.com. No es debida ninguna forma de contribución para las reparaciones o sustituciones de productos incluidos en los términos de la garantía. En caso de averías, dirijase al revendedor; NO envíe directamente a LAICA. Todas las intervenciones en garantía (incluso aquellas de sustitución del producto o de una de sus partes) no extienden la duración del periodo de garantía original del producto sustituido. El fabricante no se considera responsable por posibles daños que puedan, directa o indirectamente, afectar a personas, cosas o animales domésticos por la observancia de todas las disposiciones indicadas en este manual de instrucciones y, especialmente, referidas a las advertencias sobre la instalación, uso y mantenimiento del aparato. Es facultad de la sociedad Laica, al estar constantemente empeñada en la mejora de sus propios productos, modificar sin preaviso alguno totalmente o en parte los productos presentes en el catálogo en relación a necesidades de producción, sin que ello comporte responsabilidad alguna por parte de la sociedad Laica o de sus vendedores.

Laica Iberia Distribución, S.L.
 C.I.F.: B67044362
 Ronda Narciso Monturiol N.º 4 (Edificio A), Planta 1ª, Oficina 117
 Parque Tecnológico de Paterna 46980-Paterna (Valencia) - España
 Teléfono: 961 484 164
 E-mail: info@laicaberia.com

Português RECIPIENTES PARA SUBVACUO TAKE AWAY INSTRUÇÕES E GARANTIA

IMPORTANTE - LEER ATENTAMENTE ANTES DA UTILIZAÇÃO
CONSERVAR PARA CONSULTA FUTURA

O VÁCUO

O vácuo é uma técnica de embalagem dos produtos alimentares baseada na redução da pressão absoluta do ar dentro de um saco ou de um recipiente,

destinada a eliminar o oxigénio presente no mesmo. De facto, o oxigénio é responsável pelo deterioramento dos alimentos através de uma reacção química de oxidação. O ar contribui também para o crescimento da maior parte dos microrganismos. O embalamento em vácuo prolonga a conservação de muitos alimentos, reduzindo a oxidação e impedindo a proliferação microbiana. No entanto, **os alimentos frescos têm uma humidade intrínseca que favorece o crescimento dos microrganismos mesmo na ausência de ar. Como tal, é essencial a conservação a baixa temperatura (frigorífico ou congelador) para prevenir este deterioramento.** Os tempos de conservação com o embalamento sob vácuo prolongam-se de 4 a 4 vezes.

LEGENDA RELATIVA AOS SÍMBOLOS

⚠ Aviso ⚡ Proibição 🍴 Para alimentos

AVISOS DE SEGURANÇA

- Antes da utilização do produto, controlar se está íntegro sem danos visíveis. Em caso de dúvidas, não utilize e procurar o revendedor.
- Guardar o saco plástico da embalagem fora do alcance de crianças: perigo de sufocação.
- Este produto destina-se exclusivamente ao uso para o qual foi concebido e da forma indicada nas instruções de utilização. Qualquer outro uso deve ser considerado impróprio e, portanto, perigoso. O fabricante não pode ser considerado responsável por eventuais danos causados por usos impróprios ou erróneos.
- Recipientes NÃO adequados para serem usados no microondas.
- O presente aparelho não é indicado para uso profissional, mas apenas para uso doméstico.

DESCRIÇÃO DO PRODUTO (ver fig.1)

- Recipiente de 400 ml
- Tampa hermética do recipiente
- Cobertura giratória
- Valvula de purga
- Bomba para subvácuo manual
- Conector para máquinas de subvácuo AH1031 (não incluído)

DADOS TÉCNICOS

- Recipiente em Tritan™
- Tampa em ABS
- Valvula de despressurização e vedante da tampa em silicone
- Recipiente adequada para ser usado no frigorífico e congelador
- Condições ambientais de uso: -20°C + 60°C
- Verter o conteúdo não consumido que permanecer no produto dentro de 48 horas (conservado a um máximo 20°C).

INSTRUÇÕES DE UTILIZAÇÃO

USO

Antes de cada utilização, certifique-se de que o vedante da tampa está completamente limpo e seco e sem nenhum corpo estranho ou resíduo de alimentos, para que a qualidade e duração do vácuo efetuado não sejam afetadas. O vácuo dentro do recipiente não impede o crescimento bacteriano; assim, conserva os alimentos facilmente perecíveis no frigorífico após a aspiração do ar do recipiente.

MANUTENÇÃO

- Tratar o produto com cuidado, protegê-la de choques, luz direta do sol e fontes diretas de calor.
- Antes de cada utilização, lave a mão o recipiente e a respetiva tampa com detergente da louça.
- Nunca utilize produtos abrasivos (como detergentes ou esponjas ásperas).
- Limpaz a bomba com pano húmido, nunca imergir em água ou outros líquidos.
- Conservar os recipientes e a bomba totalmente secos num local fresco e seco.
- Durante as operações de limpeza, certifique-se de que as peças de fecho (borda do recipiente e vedantes da tampa) não estão arranhadas ou danificadas.

PROBLEMAS E SOLUÇÕES

Problema	Causa possível	Solução
O recipiente não mantém o vácuo	Resíduos de alimentos e/ou corpos estranhos a nível da válvula de despressurização e/ou do vedante da tampa impediriam o funcionamento correto da extração de ar.	Limpaz e secar cuidadosamente a válvula e o vedante e repetir a operação de acordo com as instruções.
	A tampa não está completamente enroscada no recipiente.	Certifique-se de ter enroscado completamente a tampa antes de efetuar o vácuo.

GARANTIA

O sistema de garantia de 2 anos a contar da data da compra, que **devem ser certificadas pelo carimbo e assinatura do revendedor.** O recibo, deve manter-se junto. Este período é nos termos da legislação em vigor e só se aplica se o consumidor for um sujeito passivo e particular. Os produtos são projetados para uso doméstica e o seu emprego não é permitido em local público. A garantia cobre apenas defeitos de fabricação e não se aplica se o dano foi causado por um acidente, abuso, negligência ou uso impróprio do produto. Utilize apenas acessórios das marcas, o uso de outros podem fazer perde



a validade da GARANTIA. Não abra por algum motivo o aparelho ao abrir a alteração, a garantia é definitivamente anulada. A garantia não se aplica a peças sujeitas a desgaste e às pilhas quando são substituídas. Após dois anos desde a compra, a garantia expira, neste caso, as intervenções de assistência técnica serão feitas por orçamento e consequente sujeita a pagamento. Para informações sobre as intervenções para reparações ou substituição de produtos, contacte info@laica.com... ou o seu fornecedor. Todas as intervenções de reparação incluindo as de substituição do produto ou da tampa não se pagam a duração da garantia do produto original substituído. O fabricante não se responsabiliza por quaisquer danos que podem, directa ou indirectamente, afectar as pessoas, coisas ou animais. Admitidos por não cumprir todos os requisitos especificados neste manual. Advertências sobre a instalação, utilização e manutenção dos equipamentos. A LAICA, sociedade secular, procura constantemente melhorar os seus produtos. Alterações ou substituições são da sua inteira responsabilidade pelo que o pode fazer livremente, não havendo lugar a reclamações.

Laica Iberia Distribución, S.L.
 C.I.F.: B67044362 - Ronda Narciso Monturiol N.º 4 (Edificio A), Planta 1ª, Oficina 117 - Parque Tecnológico de Paterna - 46980-Paterna (Valencia) - España
 Teléfono: 961 484 164 - E-mail: info@laicaberia.com

Deutsch VAKUUMBEHÄLTER TAKE AWAY ANWEISUNGEN UND GARANTIE

WICHTIG - AUFMERKSAM VOR DEM GEBRAUCH LESEN
FÜR ZUKUNFTIGEN BEZUG AUFBEWAHREN

DAS VAKUUM

Das Vakuum ist eine Technik zur Verpackung von Nahrungsmitteln auf der Basis der Verringerung des Absolutdrucks der Luft im Inneren eines Beutels oder eines Behälters, um den darin vorhandenen Sauerstoff zu eliminieren. Sauerstoff ist in der Tat für die Verschlechterung von Nahrungsmitteln durch eine chemische Reaktion der Oxidation verantwortlich. Die Luft trägt auch zum Wachstum der meisten Mikroorganismen bei. Die Vakuumverpackung verlängert die Haltbarkeit vieler Lebensmittel, wodurch die Oxidation und mikrobielle Vermehrung verhindert wird. Trotzdem **besitzen frische Lebensmittel eine solche eigene Feuchtigkeit, dass das Wachstum von Mikroorganismen auch in Abwesenheit von Luft beginnt wird. Daher ist die Konservierung bei tiefer Temperatur (Kühlschrank oder Tiefkühlschrank) grundlegend, um eine solche Verschlechterung zu verhindern.** Die Haltbarkeitsdauer verlängert sich mit der Vakuumverpackung um 3 bis 4 Mal.

SYMBOLBEDEUTUNGEN

⚠ Hinweis ⚡ Verbot 🍴 Für Lebensmittel

SICHERHEITSHINWEISE

- ☞ Někdy abrasive Produkty (jako Rejnigingsmittel oder raue Schwämme) verwenden.
- Die Pumpe mit einem leuchten Tuch reinigen. Sie darf niemals in Wasser oder anderen Flüssigkeiten getaucht werden.
- Die gut getrockneten Behälter und die Pumpe an einem kühlen, trockenem Ort lagern.
- Während der Reinigung ist darauf zu achten, dass die Verschlussstelle (Rand des Behälters und Dichtung des Deckels) nicht zerkratzt oder beschädigt werden.

Problème	Cause possible	Solutions
Le vide n'est pas maintenu	Les résidus de nourriture et/ou de débris empêchent le niveau de la valve d'évier et/ou du joint du couvercle ont empêché l'opération correcte d'extraction de l'air.	Nettoyer et sécher soigneusement la souape, le joint et répéter l'opération en suivant les instructions.
	Le bouchon n'est pas entièrement vissé sur le récipient.	Vérifiez le vissage complet et correct du bouchon avant d'effectuer le vide.
PROBLEME UND PROBLEMLÖSUNGEN		
Problem	Mögliche Ursache	Problemlösungen
Der Behälter hält das Vakuum nicht	Reste von Lebensmitteln und/oder Fremdkörpern am Entlüftungsventil und/oder an der Dichtung des Deckels verhindern den korrekten Vorgang des Auszugs der Luft.	Sorgfältig das Ventil und die Dichtung reinigen und trocken und den Vorgang, wie angegeben, wiederholen.
	Der Deckel ist nicht vollständig auf dem Behälter festgeschraubt.	Stellen Sie sicher, dass Sie den Deckel vollständig festgeschraubt haben, bevor Sie das Vakuum herstellen.

PROBLEME UND PROBLEMLÖSUNGEN		
Problem	Mögliche Ursache	Problemlösungen
Der Behälter hält das Vakuum nicht	Reste von Lebensmitteln und/oder Fremdkörpern am Entlüftungsventil und/oder an der Dichtung des Deckels verhindern den korrekten Vorgang des Auszugs der Luft.	Sorgfältig das Ventil und die Dichtung reinigen und trocken und den Vorgang, wie angegeben, wiederholen.
	Der Deckel ist nicht vollständig auf dem Behälter festgeschraubt.	Stellen Sie sicher, dass Sie den Deckel vollständig festgeschraubt haben, bevor Sie das Vakuum herstellen.

GARANTIE

Die gegenständliche Vorrichtung ist für 2 Jahre vom Einkaufsdatum garantiert. Das Einkaufsdatum **ist durch den Stempel oder die Unterschrift vom Vertragshändler und durch den Kassenzettel zu beweisen, welche als Beilage zu diesem Dokument aufzubewahren sind.** Diese Periode stimmt mit der gültigen Gesetzgebung überein und wird erst dann angewandt, wenn der Verbraucher eine Privatperson ist. Laica-Produkte sind als Haushaltprodukte entworfen und dürfen nicht in öffentlichen Geschäften verwendet werden. Die Garantie deckt ausschließlich Produktionsfehler und ist nicht gültig, wenn der Schaden durch willkürliche Handlung, falschen Gebrauch, Nachlässigkeit oder Missbrauch vom Produkt entsteht. Ausschließlich die standardmäßige Zuleherteile verwenden. Der Gebrauch von anderen Zuleherteilen kann das Gültigkeitswerden der Garantie als Folge haben. Die Vorrichtung keinesfalls öffnen. Wird die Vorrichtung geöffnet oder missbräuchlich geändert, verfällt die Garantie endgültig. Die Garantie ist für verschleißbare Teile als auch für die Batterie nicht gültig, wenn der Schaden durch willkürliche Handlung, falschen Gebrauch, Nachlässigkeit oder Missbrauch vom Produkt entsteht. Ausschließlich die standardmäßige Zuleherteile verwenden.

Der Gebrauch von anderen Zuleherteilen kann das Gültigkeitswerden der Garantie als Folge haben. Die Vorrichtung keinesfalls öffnen. Wird die Vorrichtung geöffnet oder missbräuchlich geändert, verfällt die Garantie endgültig. Die Garantie ist für verschleißbare Teile als auch für die Batterie nicht gültig, wenn der Schaden durch willkürliche Handlung, falschen Gebrauch, Nachlässigkeit oder Missbrauch vom Produkt entsteht. Ausschließlich die standardmäßige Zuleherteile verwenden. Der Gebrauch von anderen Zuleherteilen kann das Gültigkeitswerden der Garantie als Folge haben. Die Vorrichtung keinesfalls öffnen. Wird die Vorrichtung geöffnet oder missbräuchlich geändert, verfällt die Garantie endgültig. Die Garantie ist für verschleißbare Teile als auch für die Batterie nicht gültig, wenn der Schaden durch willkürliche Handlung, falschen Gebrauch, Nachlässigkeit oder Missbrauch vom Produkt entsteht. Ausschließlich die standardmäßige Zuleherteile verwenden. Der Hersteller lehnt jede Haftung für etwaige direkte oder indirekte Schäden an Personen, Sachwerten und Hausieren ab, welche von der Missachtung der Vorschriften entstehen, welche im zweckgebunden Gebrauchshandbuch enthalten sind – vor allem mit Rücksicht auf Hinweise über Installation, Gebrauch und Wartung der Vorrichtung.

Die Firma Laica, welche ständig nach der Verbesserung der eigenen Produkte strebt, behält sich das Recht vor, ohne Vorwarnung ihre Produkte vollkommen oder teilweise nach Herstellungsformenänderungen zu ändern, ohne dass dadurch irgendwelche Haftung seitens der Firma Laica oder ihrer Vertragshändler entsteht.

FR Français	RÉCIPENTS SOUS-VIDE TAKE AWAY INSTRUCTIONS ET GARANTIE
IMPORTANT - LIRE ATTENTIVEMENT AVANT UTILISATION CONSERVER POUR TOUTE RÉFÉRENCE FUTURE	
LE SOUS-VIDE	

Le sous-vide est une technique de conditionnement des produits alimentaires basée sur la réduction de la pression absolue contenue à l'intérieur d'un sachet ou d'une boîte pour éliminer l'oxygène contenu à l'air.

En effet, l'oxygène est responsable de la détérioration de la nourriture à travers une réaction chimique d'oxydation et de l'augmentation de la plupart des micro-organismes. Le conditionnement sous-vide prolonge la durée de conservation de nombreux aliments en réduisant leur oxydation et en empêchant la prolifération microbienne.

Toutefois, les aliments frais ont une humidité intrinsèque qui favorise l'augmentation des micro-organismes même en absence d'air.

Pour conserver le produit, évitez toute détérioration, la conservation à basse température est essentielle (réfrigérateur ou congélateur). Les temps de conservation avec le conditionnement sous-vide sont prolongés de 3 à 4 fois.

LÉGENDE SYMBOLES		
 Avertissements	 Interdiction	 Par aliments
⚠ MISÈS EN GARDE SUR LA SÉCURITÉ		

- Avant d'utiliser le produit, vérifiez qu'il soit intact, sans dommage visible. En cas de doute, ne l'utilisez pas et contactez votre revendeur.
- Garder le sachet en plastique de l'emballage hors de la portée des enfants : danger de suffocation.
- Cet appareil devra être destiné exclusivement à l'utilisation pour laquelle il a été conçu et de la façon indiquée dans la notice. Toute autre utilisation est non conforme et donc dangereuse. Le fabricant ne peut être retenu responsable pour les éventuels dommages dérivant d'usages imprévis ou erronés.

- ☞ Récipients NON indiqués pour le micro-onde.
- Le présent appareil n'est pas destiné à un usage professionnel mais seulement pour un usage domestique.

DESCRIPTION DU PRODUIT (voir fig.1)
<ol style="list-style-type: none">Récipient de 400 ml Bouchon hermétique du récipient Couvercle pivotant Valve Pompe pour sous-vide manuelle Connecteur pour machines sous-vide AH1031 (non fourni en dotation)

DOMNÉE TECHNIQUES

- Récipient en Tritan™
- Bouchon en ABS
- Valve d'évent et joint d'étanchéité du bouchon en silicone
- Récipient indiqué pour être mis au frigidaire ou au congélateur
- Conditions environnementales de service : -20°C + 60°C
- Jeter le contenu résiduel non consommé du produit dans les 48 heures (conservé à 20°C max).

INSTRUCTIONS D'UTILISATION
<p>Avant chaque utilisation, assurez-vous que le joint du couvercle est parfaitement propre, est exempt de tout corps étranger ou résidu d'aliments, afin que la qualité et la durée de vide ne soient pas compromises.</p> <p>Le vide à l'intérieur de la boîte n'empêche pas la croissance bactérienne, nous conseillons donc de conserver les aliments facilement périssables au réfrigérateur après l'aspiration de l'air de la boîte.</p>
ENTRETIEN

- Traiter le produit avec soin en le protégeant des chocs, des rayons du soleil et des sources de chaleur.
- Avant toute utilisation, laviez à la main le récipient et son bouchon avec un produit vaisselle ordinaire.
- ☞ Ne jamais utiliser de produits abrasifs (comme les détergents ou éponges abrasives).
- Nettoyez la pompe avec un chiffon humide, ne la plongez jamais dans l'eau ni dans aucun autre liquide.
- Conservez les récipients et la pompe parfaitement secs dans un lieu frais et sec.
- Pendant les opérations de nettoyage, vérifiez que les parties de fermeture (bord du récipient et joint du couvercle) ne soient ni rayées ni endommagées.

PROBLÈMES ET SOLUTIONS		
Problème	Cause possible	Solutions
Le vide n'est pas maintenu	Les résidus de nourriture et/ou de débris empêchent le niveau de la valve d'évier et/ou du joint du couvercle ont empêché l'opération correcte d'extraction de l'air.	Nettoyer et sécher soigneusement la souape, le joint et répéter l'opération en suivant les instructions.
	Le bouchon n'est pas entièrement vissé sur le récipient.	Vérifiez le vissage complet et correct du bouchon avant d'effectuer le vide.
GARANTIE		

Cet appareil est garanti pour une durée de 2 ans à partir de la date d'achat qui est indiquée sur le **facton et le signature du revendeur** et sur **le reçu fiscal ci-joint que vous garderez avec soin.**

Cette période est conforme à la législation en vigueur et s'applique seulement au cas où le consommateur soit un sujet particulier. Les produits Laica sont projetés pour un emploi à la maison et on ne permet pas son emploi dans les locaux publics. La garantie couvre uniquement les défauts de production et il est pas valable si les dommages sont causés par des interventions accidentelles ou par négligence ou par utilisation impropre du produit. Utiliser uniquement les accessoires fournis; l'utilisation d'accessoires divers peut entraîner l'annulation de la garantie. N'ouvrir en aucun cas l'appareil; en cas d'ouverture ou d'endommagement, la garantie sera annulée définitivement.

La garantie n'est pas valide pour les pièces soumises à usage suite à leur emploi et aux batteries fournies ou fournies en dotation. Une fois écoulés 2 ans de date à la date d'achat la garantie s'achève. En cas les interventions d'assistance technique seront réalisées sous paiement. Les informations sur les interventions d'assistance technique, soient elles en garantie ou sous paiement, pourront être demandées en contactant notre société à info@laica.com.

Aucune forme de contribution est due pour les réparations et les remplacements inclus dans les termes de la garantie. En cas de pannes, s'adresser à son revendeur. NE PAS expédier directement à LAICA. Toutes les interventions d'assistance technique doivent être effectuées par le fabricant ou par un agent autorisé. Les réparations effectuées par un tiers ne sont pas couvertes par la garantie. Toute intervention effectuée par un tiers peut entraîner la perte de la garantie. Toute intervention effectuée par un tiers peut entraîner la perte de la garantie. Toute intervention effectuée par un tiers peut entraîner la perte de la garantie. Toute intervention effectuée par un tiers peut entraîner la perte de la garantie.



Il est faculté de la société Laica, qui est constamment engagée dans l'amélioration de ses produits, de modifier sans avis aucun au préalable totalement ou partiellement ses propres produits en relation avec la nécessité de production, sans que cela implique aucune responsabilité de la part de la société Laica ou de ses vendeurs.

Ελληνικά	ΔΟΧΕΙΑ ΤΑ ΚENO ΑΕΡΟΣ TAKE AWAY ΟΔΗΓΙΕΣ ΚΑΙ ΕΓΓΥΗΣΗ
ΣΗΜΑΝΤΙΚΟ - ΜΕΛΕΤΗΣΤΕ ΠΡΟΣΕΧΤΙΚΑ ΠΡΙΝ ΤΗ ΧΡΗΣΗ ΝΑ ΦΥΛΑΣΣΕΤΑΙ ΤΑ ΜΕΛΛΟΝΤΙΚΑ ΑΝΑΦΟΡΑ ΤΟ ΚΕΝΟ ΑΕΡΟΣ	

Το κενό αέρας είναι μία τεχνική ασυσκευασία προϊόντων διατροφής που βασίζεται στην μείωση της ατμόπιας πίεσης του αέρα μέσα σε ένα σκαυκόλι κι σε ένα δοχείο με σκοπό την αποβολή του οξυγόνου του περιέριε.

Το οξυγόνο ευθύνεται για την αλλοίωση των τροφών μέσω μιας χημικής αντίδρασης οξειδωσης. Ο αέρας, επίσης, συμβάλλει στην αύξηση του αριθμού των μικροοργανισμών. Η ασυσκευασία σε κενό αέρας παρατείνει τη διάρκεια ζωής πολλών τροφών μειώνοντας την οξειδωση και αποτρέποντας την διάδοση των μικροβίων. Ωστόσο, **οι φρέσκες τροφές έχουν υγρασία η οποία διευκολύνει την αύξηση των μικροοργανισμών ακόμη και απουσία νερού.**

Το να λόγω αυτό, είναι σημαντικό η συντήρηση σε χαμηλή θερμοκρασία (ψυγείο ή καταψύξη) ώστε να προκληθεί η αλλοίωση. Οι χρόνοι ψύξης με τη ασυσκευασία σε κενό αέρας παρατείνονται από 3 ε 4 φορές.

ΛΕΖΑΝΤΕΣ ΣΥΜΒΟΛΩΝ		
 Προειδοποίηση	 Απαγόρευση	 Για τρόφιμα
⚠ ΠΡΟΕΙΔΟΠΟΙΗΣΕΙΣ ΓΙΑ ΤΗΝ ΑΣΦΑΛΕΙΑ		
<ul style="list-style-type: none">• Πριν από τη χρήση του προϊόντος ελέγξτε ότι αυτό είναι ασφαλές και ότι δεν υπάρχουν φθορές. • Σε περίπτωση αμφιβολίας μην το χρησιμοποιείτε και απευθυνθείτε στο σημείο πώλησης. • Η πλαστική ασυσκευασία πρέπει να φυλάσσεται μακριά από παιδιά: κίνδυνος ασφαιξίας. • Το προϊόν αυτό θα πρέπει να προορίζεται αποκλειστικά για τη χρήση για την οποία εκπονήθηκε και με τον τρόπο που υποδεικνύεται στις οδηγίες χρήσης. Κάθε άλλη χρήση θα πρέπει να θεωρείται ακατάλληλη και συνεπώς επικίνδυνη. Ο κατασκευαστής δεν μπορεί να θεωρηθεί υπεύθυνος για τυχόν βλάβες που προκύπτουν από την ακατάλληλη ή εσφαλμένη χρήση. ☞ Δοχεία ΜΗ κατάλληλα για χρήση σε φούρνο μικροκυμάτων. • Η παρούσα συσκευή δεν ενδείκνυται για επαγγελματική χρήση αλλά μόνο για οικιακή χρήση.		
ΠΕΡΙΓΡΑΦΑ ΤΟΥ ΠΡΟΪΟΝΤΟΣ (δείτε εικ.1)		

- Δοχείο 400 ml
- Καπάκι σφράγισης του δοχείου
- Προστατευόμενα κάλυμμα
- Βαλβίδα εξέρωσης
- Αντλία για χειριστικό κενό αέρα
- Συνδέτης για μηχανήματα κενού αέρασ AH1031 (δεν παρέχεται)

ΤΕΧΝΙΚΑ ΣΤΟΙΧΕΙΑ
- Δοχείο από Tritan™
- Καπάκι από ABS
- Βαλβίδα εξέρωσης και στεγανοποιητικό παρέμβυσμα κατασκευασμένο από σιλικόνη
- Δοχείο κατάλληλο για χρήση σε ψυγείο και καταψύξη
- Περιβαλλοντικά συνθήκες λειτουργίας: -20 °C + 60 °C
- Πέρας/επίθετο το περιεχόμενο που δεν καταναλώνεται και που παραμένει μέσα στο προϊόν εντός 48 ωρών (διατηρούμενο σε μέγιστη θερμοκρασία 20 °C).

ΟΔΗΓΙΕΣ ΧΡΗΣΗΣ
<p>ΧΡΗΣΗ</p> <p>Πριν από κάθε χρήση βεβαιωθείτε ότι το παρέμβυσμα του καταπότι είναι εντελώς καθαρό και στεγνό και απαλλαγμένο από κάθε ξένο σώμα ή υπολείμμα τροφής, ώστε να μην επηρεάσετε τη ποιότητα και η διάρκεια του εκτελούμενου κενού αέρα.</p> <p>Το κενό στο σκαυκόλι του δοχείου δεν εμποδίζει την ανάπτυξη βακτηρίων, επομένως διατηρήστε τα επισητά τρόφιμα στο ψυγείο ύστερα από τη αναρόφηση του αέρα από το δοχείο.</p>

ΕΓΓΥΗΤΗΣΗ
<p>Χρησιμοποιήστε το προϊόν με προσοχή, προστατεύστε το από τα χτυπήματα, από το άμεσο ηλιακό φως και από άμεσες πηγές θερμότητας.</p> <p>Πριν από κάθε χρήση πλύνετε στο χέρι το δοχείο και το καπάκι του με απορρυπαντικό πιάτων.</p> <p>☞ Μην χρησιμοποιείτε ποτέ λεϊστικά προϊόντα (π.χ. καθαριστικά ή τρεχιά σφουγγάρια).</p> <p>• Καθαρсите την αντλία με βρεγμένο πανί και μην τη βυθίζετε ποτε σε νερό ή σε άλλα υγρά.</p> <p>• Αποθηκεύστε τα δοχεία και την αντλία σε δροσερό και ξηρό μέρος, αφού πρώτα τα έχετε στεγνώσει καλά.</p> <p>• Κατά τη διάρκεια του καθαρισμού φροντίστε να μη γρατζουνιστούν ή φθαρούν τα σημεία του κλεισίματος (χείλις του δοχείου και παρέμβυσμα του καταπότι).</p>

ΠΡΟΒΛΗΜΑΤΑ ΚΑΙ ΑΥΞΕΙΣ		
Πρόβλημα	Πιθανή αιτία	Επίλυση
Το δοχείο δεν διατηρεί το κενό αέρος	Υπολείμματα τροφών και/ή ξένα σώματα στο επίπεδο της βαλβίδας εξέρωσης και/ή του παρέμβυσμα και επαυθενήσεις του ενεργού σφωμύμα με τη οδήγιε.	Καθαρίστε και στεγνώστε καλά τη βαλβίδα και το παρέμβυσμα και επαυθενήσεις του ενεργού σφωμύμα με τη οδήγιε.
	Το καπάκι δεν έχει βιδωθεί καλά στο δοχείο.	Επιβεβαιώστε ότι έχετε βιδώσει καλά το καπάκι προτού εκτελέσετε το κενό αέρος.
ΕΓΓΥΗΤΗΣΗ		

Η παρούσα συσκευή έχει εγγυηση 2 ετών από την ημερομηνία της αγοράς. Η παρούσα εγγυηση δεν εφαρμόζεται σε φθορές που προκύπτουν από την αντιπροσώπωση και με την εσθιδή της πλέρους ή του φθαρτισμού να έχετε συνημμένη εδω. Η συσκευή αυτή είναι σύμφωνη με την ισχύουσα νομοθεσία και ισχύει μόνο σε περίπτωση ιδιότητ καταναλωτή. Τα προϊόντα Laica έχουν σχεδιαστεί για οικιακή χρήση και δεν επιτρέπεται η χρήση τους σε καταστήματα. Η εγγυηση καλύπτει μόνο ελαττώματα κατασκευής και δεν ισχύει στον οι βλάβες έχουν προκληθεί από τυχαίο γεγονός, εσφαλμένη χρήση, αμέλεια ή ακατάλληλη χρήση του προϊόντος. Να χρησιμοποιείτε μόνο τα εξαρτήματα που παρέχονται. Η χρήση διαφορετικών εξαρτημάτων μπορεί να επιφέρει ακύρωση της εγγυήσης. Μην ανοίγετε τη συσκευή για κανένα λόγο. Αν αναίσιτε ή ακαίσιτε τη συσκευή, η εγγυηση ακυρώνεται οριστικά. Η εγγυηση δεν ισχύει για μέρη που υφίστανται από τον κλάδο της αγοράς ή για μετακινήσει που παρέχονται μαζί με τη συσκευή. Όταν περάσουν 2 χρόνια από τη αγορά, η εγγυηση ακυρώνεται. Σε αυτή την περίπτωση ο επιμετρώσε τεχνικής βοήθειας γίνεται με πληρωμή. Μπορείτε να ζητήσετε πληροφορίες για επιμετρώσε τεχνικής βοήθειας, είτε είναι μέσα στην εγγυηση είτε γίνεται με πληρωμή, επικοινωνώντας με το info@laica.com. Δεν χρειάζεται καμία αγραπία. Η παρούσα εγγυηση καλύπτει μόνο ελαττώματα κατασκευής και δεν ισχύει στον οι βλάβες έχουν προκληθεί από τυχαίο γεγονός, εσφαλμένη χρήση, αμέλεια ή ακατάλληλη χρήση του προϊόντος. Να χρησιμοποιείτε μόνο τα εξαρτήματα που παρέχονται. Η χρήση διαφορετικών εξαρτημάτων μπορεί να επιφέρει ακύρωση της εγγυήσης. Μην ανοίγετε τη συσκευή για κανένα λόγο. Αν αναίσιτε ή ακαίσιτε τη συσκευή, η εγγυηση ακυρώνεται οριστικά. Η εγγυηση δεν ισχύει για μέρη που υφίστανται από τον κλάδο της αγοράς ή για μετακινήσει που παρέχονται μαζί με τη συσκευή. Όταν περάσουν 2 χρόνια από τη αγορά, η εγγυηση ακυρώνεται. Σε αυτή την περίπτωση ο επιμετρώσε τεχνικής βοήθειας γίνεται με πληρωμή. Μπορείτε να ζητήσετε πληροφορίες για επιμετρώσε τεχνικής βοήθειας, είτε είναι μέσα στην εγγυηση είτε γίνεται με πληρωμή, επικοινωνώντας με το info@laica.com. Δεν χρειάζεται καμία αγραπία. Η παρούσα εγγυηση καλύπτει μόνο ελαττώματα κατασκευής και δεν ισχύει στον οι βλάβες έχουν προκληθεί από τυχαίο γεγονός, εσφαλμένη χρήση, αμέλεια ή ακατάλληλη χρήση του προϊόντος. Να χρησιμοποιείτε μόνο τα εξαρτήματα που παρέχονται. Η χρήση διαφορετικών εξαρτημάτων μπορεί να επιφέρει ακύρωση της εγγυήσης. Μην ανοίγετε τη συσκευή για κανένα λόγο. Αν αναίσιτε ή ακαίσιτε τη συσκευή, η εγγυηση ακυρώνεται οριστικά. Η εγγυηση δεν ισχύει για μέρη που υφίστανται από τον κλάδο της αγοράς ή για μετακινήσει που παρέχονται μαζί με τη συσκευή. Όταν περάσουν 2 χρόνια από τη αγορά, η εγγυηση ακυρώνεται. Σε αυτή την περίπτωση ο επιμετρώσε τεχνικής βοήθειας γίνεται με πληρωμή. Μπορείτε να ζητήσετε πληροφορίες για επιμετρώσε τεχνικής βοήθειας, είτε είναι μέσα στην εγγυηση είτε γίνεται με πληρωμή, επικοινωνώντας με το info@laica.com. Δεν χρειάζεται καμία αγραπία. Η παρούσα εγγυηση καλύπτει μόνο ελαττώματα κατασκευής και δεν ισχύει στον οι βλάβες έχουν προκληθεί από τυχαίο γεγονός, εσφαλμένη χρήση, αμέλεια ή ακατάλληλη χρήση του προϊόντος. Να χρησιμοποιείτε μόνο τα εξαρτήματα που παρέχονται. Η χρήση διαφορετικών εξαρτημάτων μπορεί να επιφέρει ακύρωση της εγγυήσης. Μην ανοίγετε τη συσκευή για κανένα λόγο. Αν αναίσιτε ή ακαίσιτε τη συσκευή, η εγγυηση ακυρώνεται οριστικά. Η εγγυηση δεν ισχύει για μέρη που υφίστανται από τον κλάδο της αγοράς ή για μετακινήσει που παρέχονται μαζί με τη συσκευή. Όταν περάσουν 2 χρόνια από τη αγορά, η εγγυηση ακυρώνεται. Σε αυτή την περίπτωση ο επιμετρώσε τεχνικής βοήθειας γίνεται με πληρωμή. Μπορείτε να ζητήσετε πληροφορίες για επιμετρώσε τεχνικής βοήθειας, είτε είναι μέσα στην εγγυηση είτε γίνεται με πληρωμή, επικοινωνώντας με το info@laica.com. Δεν χρειάζεται καμία αγραπία. Η παρούσα εγγυηση καλύπτει μόνο ελαττώματα κατασκευής και δεν ισχύει στον οι βλάβες έχουν προκληθεί από τυχαίο γεγονός, εσφαλμένη χρήση, αμέλεια ή ακατάλληλη χρήση του προϊόντος. Να χρησιμοποιείτε μόνο τα εξαρτήματα που παρέχονται. Η χρήση διαφορετικών εξαρτημάτων μπορεί να επιφέρει ακύρωση της εγγυήσης. Μην ανοίγετε τη συσκευή για κανένα λόγο. Αν αναίσιτε ή ακαίσιτε τη συσκευή, η εγγυηση ακυρώνεται οριστικά. Η εγγυηση δεν ισχύει για μέρη που υφίστανται από τον κλάδο της αγοράς ή για μετακινήσει που παρέχονται μαζί με τη συσκευή. Όταν περάσουν 2 χρόνια από τη αγορά, η εγγυηση ακυρώνεται. Σε αυτή την περίπτωση ο επιμετρώσε τεχνικής βοήθειας γίνεται με πληρωμή. Μπορείτε να ζητήσετε πληροφορίες για επιμετρώσε τεχνικής βοήθειας, είτε είναι μέσα στην εγγυηση είτε γίνεται με πληρωμή, επικοινωνώντας με το info@laica.com. Δεν χρειάζεται καμία αγραπία. Η παρούσα εγγυηση καλύπτει μόνο ελαττώματα κατασκευής και δεν ισχύει στον οι βλάβες έχουν προκληθεί από τυχαίο γεγονός, εσφαλμένη χρήση, αμέλεια ή ακατάλληλη χρήση του προϊόντος. Να χρησιμοποιείτε μόνο τα εξαρτήματα που παρέχονται. Η χρήση διαφορετικών εξαρτημάτων μπορεί να επιφέρει ακύρωση της εγγυήσης. Μην ανοίγετε τη συσκευή για κανένα λόγο. Αν αναίσιτε ή ακαίσιτε τη συσκευή, η εγγυηση ακυρώνεται οριστικά. Η εγγυηση δεν ισχύει για μέρη που υφίστανται από τον κλάδο της αγοράς ή για μετακινήσει που παρέχονται μαζί με τη συσκευή. Όταν περάσουν 2 χρόνια από τη αγορά, η εγγυηση ακυρώνεται. Σε αυτή την περίπτωση ο επιμετρώσε τεχνικής βοήθειας γίνεται με πληρωμή. Μπορείτε να ζητήσετε πληροφορίες για επιμετρώσε τεχνικής βοήθειας, είτε είναι μέσα στην εγγυηση είτε γίνεται με πληρωμή, επικοινωνώντας με το info@laica.com. Δεν χρειάζεται καμία αγραπία. Η παρούσα εγγυηση καλύπτει μόνο ελαττώματα κατασκευής και δεν ισχύει στον οι βλάβες έχουν προκληθεί από τυχαίο γεγονός, εσφαλμένη χρήση, αμέλεια ή ακατάλληλη χρήση του προϊόντος. Να χρησιμοποιείτε μόνο τα εξαρτήματα που παρέχονται. Η χρήση διαφορετικών εξαρτημάτων μπορεί να επιφέρει ακύρωση της εγγυήσης. Μην ανοίγετε τη συσκευή για κανένα λόγο. Αν αναίσιτε ή ακαίσιτε τη συσκευή, η εγγυηση ακυρώνεται οριστικά. Η εγγυηση δεν ισχύει για μέρη που υφίστανται από τον κλάδο της αγοράς ή για μετακινήσει που παρέχονται μαζί με τη συσκευή. Όταν περάσουν 2 χρόνια από τη αγορά, η εγγυηση ακυρώνεται. Σε αυτή την περίπτωση ο επιμετρώσε τεχνικής βοήθειας γίνεται με πληρωμή. Μπορείτε να ζητήσετε πληροφορίες για επιμετρώσε τεχνικής βοήθειας, είτε είναι μέσα στην εγγυηση είτε γίνεται με πληρωμή, επικοινωνώντας με το info@laica.com. Δεν χρειάζεται καμία αγραπία. Η παρούσα εγγυηση καλύπτει μόνο ελαττώματα κατασκευής και δεν ισχύει στον οι βλάβες έχουν προκληθεί από τυχαίο γεγονός, εσφαλμένη χρήση, αμέλεια ή ακατάλληλη χρήση του προϊόντος. Να χρησιμοποιείτε μόνο τα εξαρτήματα που παρέχονται. Η χρήση διαφορετικών εξαρτημάτων μπορεί να επιφέρει ακύρωση της εγγυήσης. Μην ανοίγετε τη συσκευή για κανένα λόγο. Αν αναίσιτε ή ακαίσιτε τη συσκευή, η εγγυηση ακυρώνεται οριστικά. Η εγγυηση δεν ισχύει για μέρη που υφίστανται από τον κλάδο της αγοράς ή για μετακινήσει που παρέχονται μαζί με τη συσκευή. Όταν περάσουν 2 χρόνια από τη αγορά, η εγγυηση ακυρώνεται. Σε αυτή την περίπτωση ο επιμετρώσε τεχνικής βοήθειας γίνεται με πληρωμή. Μπορείτε να ζητήσετε πληροφορίες για επιμετρώσε τεχνικής βοήθειας, είτε είναι μέσα στην εγγυηση είτε γίνεται με πληρωμή, επικοινωνώντας με το info@laica.com. Δεν χρειάζεται καμία αγραπία. Η παρούσα εγγυηση καλύπτει μόνο ελαττώματα κατασκευής και δεν ισχύει στον οι βλάβες έχουν προκληθεί από τυχαίο γεγονός, εσφαλμένη χρήση, αμέλεια ή ακατάλληλη χρήση του προϊόντος. Να χρησιμοποιείτε μόνο τα εξαρτήματα που παρέχονται. Η χρήση διαφορετικών εξαρτημάτων μπορεί να επιφέρει ακύρωση της εγγυήσης. Μην ανοίγετε τη συσκευή για κανένα λόγο. Αν αναίσιτε ή ακαίσιτε τη συσκευή, η εγγυηση ακυρώνεται οριστικά. Η εγγυηση δεν ισχύει για μέρη που υφίστανται από τον κλάδο της αγοράς ή για μετακινήσει που παρέχονται μαζί με τη συσκευή. Όταν περάσουν 2 χρόνια από τη αγορά, η εγγυηση ακυρώνεται. Σε αυτή την περίπτωση ο επιμετρώσε τεχνικής βοήθειας γίνεται με πληρωμή. Μπορείτε να ζητήσετε πληροφορίες για επιμετρώσε τεχνικής βοήθειας, είτε είναι μέσα στην εγγυηση είτε γίνεται με πληρωμή, επικοινωνώντας με το info@laica.com. Δεν χρειάζεται καμία αγραπία. Η παρούσα εγγυηση καλύπτει μόνο ελαττώματα κατασκευής και δεν ισχύει στον οι βλάβες έχουν προκληθεί από τυχαίο γεγονός, εσφαλμένη χρήση, αμέλεια ή ακατάλληλη χρήση του προϊόντος. Να χρησιμοποιείτε μόνο τα εξαρτήματα που παρέχονται. Η χρήση διαφορετικών εξαρτημάτων μπορεί να επιφέρει ακύρωση της εγγυήσης. Μην ανοίγετε τη συσκευή για κανένα λόγο. Αν αναίσιτε ή ακαίσιτε τη συσκευή, η εγγυηση ακυρώνεται οριστικά. Η εγγυηση δεν ισχύει για μέρη που υφίστανται από τον κλάδο της αγοράς ή για μετακινήσει που παρέχονται μαζί με τη συσκευή. Όταν περάσουν 2 χρόνια από τη αγορά, η εγγυηση ακυρώνεται. Σε αυτή την περίπτωση ο επιμετρώσε τεχνικής βοήθειας γίνεται με πληρωμή. Μπορείτε να ζητήσετε πληροφορίες για επιμετρώσε τεχνικής βοήθειας, είτε είναι μέσα στην εγγυηση είτε γίνεται με πληρωμή, επικοινωνώντας με το info@laica.com. Δεν χρειάζεται καμία αγραπία. Η παρούσα εγγυηση καλύπτει μόνο ελαττώματα κατασκευής και δεν ισχύει στον οι βλάβες έχουν προκληθεί από τυχαίο γεγονός, εσφαλμένη χρήση, αμέλεια ή ακατάλληλη χρήση του προϊόντος. Να χρησιμοποιείτε μόνο τα εξαρτήματα που παρέχονται. Η χρήση διαφορετικών εξαρτημάτων μπορεί να επιφέρει ακύρωση της εγγυήσης. Μην ανοίγετε τη συσκευή για κανένα λόγο. Αν αναίσιτε ή ακαίσιτε τη συσκευή, η εγγυηση ακυρώνεται οριστικά. Η εγγυηση δεν ισχύει για μέρη που υφίστανται από τον κλάδο της αγοράς ή για μετακινήσει που παρέχονται μαζί με τη συσκευή. Όταν περάσουν 2 χρόνια από τη αγορά, η εγγυηση ακυρώνεται. Σε αυτή την περίπτωση ο επιμετρώσε τεχνικής βοήθειας γίνεται με πληρωμή. Μπορείτε να ζητήσετε πληροφορίες για επιμετρώσε τεχνικής βοήθειας, είτε είναι μέσα στην εγγυηση είτε γίνεται με πληρωμή, επικοινωνώντας με το info@laica.com. Δεν χρειάζεται καμία αγραπία. Η παρούσα εγγυηση καλύπτει μόνο ελαττώματα κατασκευής και δεν ισχύει στον οι βλάβες έχουν προκληθεί από τυχαίο γεγονός, εσφαλμένη χρήση, αμέλεια ή ακατάλληλη χρήση του προϊόντος. Να χρησιμοποιείτε μόνο τα εξαρτήματα που παρέχονται. Η χρήση διαφορετικών εξαρτημάτων μπορεί να επιφέρει ακύρωση της εγγυήσης. Μην ανοίγετε τη συσκευή για κανένα λόγο. Αν αναίσιτε ή ακαίσιτε τη συσκευή, η εγγυηση ακυρώνεται οριστικά. Η εγγυηση δεν ισχύει για μέρη που υφίστανται από τον κλάδο της αγοράς ή για μετακινήσει που παρέχονται μαζί με τη συσκευή. Όταν περάσουν 2 χρόνια από τη αγορά, η εγγυηση ακυρώνεται. Σε αυτή την περίπτωση ο επιμετρώσε τεχνικής βοήθειας γίνεται με πληρωμή. Μπορείτε να ζητήσετε πληροφορίες για επιμετρώσε τεχνικής βοήθειας, είτε είναι μέσα στην εγγυηση είτε γίνεται με πληρωμή, επικοινωνώντας με το info@laica.com. Δεν χρειάζεται καμία αγραπία. Η παρούσα εγγυηση καλύπτει μόνο ελαττώματα κατασκευής και δεν ισχύει στον οι βλάβες έχουν προκληθεί από τυχαίο γεγονός, εσφαλμένη χρήση, αμέλεια ή ακατάλληλη χρήση του προϊόντος. Να χρησιμοποιείτε μόνο τα εξαρτήματα που παρέχονται. Η χρήση διαφορετικών εξαρτημάτων μπορεί να επιφέρει ακύρωση της εγγυήσης. Μην ανοίγετε τη συσκευή για κανένα λόγο. Αν αναίσιτε ή ακαίσιτε τη συσκευή, η εγγυηση ακυρώνεται οριστικά. Η εγγυηση δεν ισχύει για μέρη που υφίστανται από τον κλάδο της αγοράς ή για μετακινήσει που παρέχονται μαζί με τη συσκευή. Όταν περάσουν 2 χρόνια από τη αγορά, η εγγυηση ακυρώνεται. Σε αυτή την περίπτωση ο επιμετρώσε τεχνικής βοήθειας γίνεται με πληρωμή. Μπορείτε να ζητήσετε πληροφορίες για επιμετρώσε τεχνικής βοήθειας, είτε είναι μέσα στην εγγυηση είτε γίνεται με πληρωμή, επικοινωνώντας με το info@laica.com. Δεν χρειάζεται καμία αγραπία. Η παρούσα εγγυηση καλύπτει μόνο ελαττώματα κατασκευής και δεν ισχύει στον οι βλάβες έχουν προκληθεί από τυχαίο γεγονός, εσφαλμένη χρήση, αμέλεια ή ακατάλληλη χρήση του προϊόντος. Να χρησιμοποιείτε μόνο τα εξαρτήματα που παρέχονται. Η χρήση διαφορετικών εξαρτημάτων μπορεί να επιφέρει ακύρωση της εγγυήσης. Μην ανοίγετε τη συσκευή για κανένα λόγο. Αν αναίσιτε ή ακαίσιτε τη συσκευή, η εγγυηση ακυρώνεται οριστικά. Η εγγυηση δεν ισχύει για μέρη που υφίστανται από τον κλάδο της αγοράς ή για μετακινήσει που παρέχονται μαζί με τη συσκευή. Όταν περάσουν 2 χρόνια από τη αγορά, η εγγυηση ακυρώνεται. Σε αυτή την περίπτωση ο επιμετρώσε τεχνικής βοήθειας γίνεται με πληρωμή. Μπορείτε να ζητήσετε πληροφορίες για επιμετρώσε τεχνικής βοήθειας, είτε είναι μέσα στην εγγυηση είτε γίνεται με πληρωμή, επικοινωνώντας με το info@laica.com. Δεν χρειάζεται καμία αγραπία. Η παρούσα εγγυηση καλύπτει μόνο ελαττώματα κατασκευής και δεν ισχύει στον οι βλάβες έχουν προκληθεί από τυχαίο γεγονός, εσφαλμένη χρήση, αμέλεια ή ακατάλληλη χρήση του προϊόντος. Να χρησιμοποιείτε μόνο τα εξαρτήματα που παρέχονται. Η χρήση διαφορετικών εξαρτημάτων μπορεί να επιφέρει ακύρωση της εγγυήσης. Μην ανοίγετε τη συσκευή για κανένα λόγο. Αν αναίσιτε ή ακαίσιτε τη συσκευή, η εγγυηση ακυρώνεται οριστικά. Η εγγυηση δεν ισχύει για μέρη που υφίστανται από τον κλάδο της αγοράς ή για μετακινήσει που παρέχονται μαζί με τη συσκευή. Όταν περάσουν 2 χρόνια από τη αγορά, η εγγυηση ακυρώνεται. Σε αυτή την περίπτωση ο επιμετρώσε τεχνικής βοήθειας γίνεται με πληρωμή. Μπορείτε να ζητήσετε πληροφορίες για επιμετρώσε τεχνικής βοήθειας, είτε είναι μέσα στην εγγυηση είτε γίνεται με πληρωμή, επικοινωνώντας με το info@laica.com. Δεν χρειάζεται καμία αγραπία. Η παρούσα εγγυηση καλύπτει μόνο ελαττώματα κατασκευής και δεν ισχύει στον οι βλάβες έχουν προκληθεί από τυχαίο γεγονός, εσφαλμένη χρήση, αμέλεια ή ακατάλληλη χρήση του προϊόντος. Να χρησιμοποιείτε μόνο τα εξαρτήματα που παρέχονται. Η χρήση διαφορετικών εξαρτημάτων μπορεί να επιφέρει ακύρωση της εγγυήσης. Μην ανοίγετε τη συσκευή για κανένα λόγο. Αν αναίσιτε ή ακαίσιτε τη συσκευή, η εγγυηση ακυρώνεται οριστικά. Η εγγυηση δεν ισχύει για μέρη που υφίστανται από τον κλάδο της αγοράς ή για μετακινήσει που παρέχονται μαζί με τη συσκευή. Όταν περάσουν 2 χρόνια από τη αγορά, η εγγυηση ακυρώνεται. Σε αυτή την περίπτωση ο επιμετρώσε τεχνικής βοήθειας γίνεται με πληρωμή. Μπορείτε να ζητήσετε πληροφορίες για επιμετρώσε τεχνικής βοήθειας, είτε είναι μέσα στην εγγυηση είτε γίνεται με πληρωμή, επικοινωνώντας με το info@laica.com. Δεν χρειάζεται καμία αγραπία. Η παρούσα εγγυηση καλύπτει μόνο ελαττώματα κατασκευής και δεν ισχύει στον οι βλάβες έχουν προκληθεί από τυχαίο γεγονός, εσφαλμένη χρήση, αμέλεια ή ακατάλληλη χρήση του προϊόντος. Να χρησιμοποιείτε μόνο τα εξαρτήματα που παρέχονται. Η χρήση διαφορετικών εξαρτημάτων μπορεί να επιφέρει ακύρωση της εγγυήσης. Μην ανοίγετε τη συσκευή για κανένα λόγο. Αν αναίσιτε ή ακαίσιτε τη συσκευή, η εγγυηση ακυρώνεται οριστικά. Η εγγυηση δεν ισχύει για μέρη που υφίστανται από τον κλάδο της αγοράς ή για μετακινήσει που παρέχονται μαζί με τη συσκευή. Όταν περάσουν 2 χρόνια από τη αγορά, η εγγυηση ακυρώνεται. Σε αυτή την περίπτωση ο επιμετρώσε τεχνικής βοήθειας γίνεται με πληρωμή. Μπορείτε να ζητήσετε πληροφορίες για επιμετρώσε τεχνικής βοήθειας, είτε είναι μέσα στην εγγυηση είτε γίνεται με πληρωμή, επικοινωνώντας με το info@laica.com. Δεν χρειάζεται καμία αγραπία. Η παρούσα εγγυηση καλύπτει μόνο ελαττώματα κατασκευής και δεν ισχύει στον οι βλάβες έχουν προκληθεί από τυχαίο γεγονός, εσφαλμένη χρήση, αμέλεια ή ακατάλληλη χρήση του προϊόντος. Να χρησιμοποιείτε μόνο τα εξαρτήματα που παρέχονται. Η χρήση διαφορετικών εξαρτημάτων μπορεί να επιφέρει ακύρωση της εγγυήσης. Μην ανοίγετε τη συσκευή για κανένα λόγο. Αν αναίσιτε ή ακαίσιτε τη συσκευή, η εγγυηση ακυρώνεται οριστικά. Η εγγυηση δεν ισχύει για μέρη που υφίστανται από τον κλάδο της αγοράς ή για μετακινήσει που παρέχονται μαζί με τη συσκευή. Όταν περάσουν 2 χρόνια από τη αγορά, η εγγυηση ακυρώνεται. Σε αυτή την περίπτωση ο επιμετρώσε τεχνικής βοήθειας γίνεται με πληρωμή. Μπορείτε να ζητήσετε πληροφορίες για επιμετρώσε τεχνικής βοήθειας, είτε είναι μέσα στην εγγυηση είτε γίνεται με πληρωμή, επικοινωνώντας με το info@laica.com. Δεν χρειάζεται καμία αγραπία. Η παρούσα εγγυηση καλύπτει μόνο ελαττώματα κατασκευής και δεν ισχύει στον οι βλάβες έχουν προκληθεί από τυχαίο γεγονός, εσφαλμένη χρήση, αμέλεια ή ακατάλληλη χρήση του προϊόντος. Να χρησιμοποιείτε μόνο τα εξαρτήματα που παρέχονται. Η χρήση διαφορετικών εξαρτημάτων μπορεί να επιφέρει ακύρωση της εγγυήσης. Μην ανοίγετε τη συσκευή για κανένα λόγο. Αν αναίσιτε ή ακαίσιτε τη συσκευή, η εγγυηση ακυρώνεται οριστικά. Η εγγυηση δεν ισχύει για μέρη που υφίστανται από τον κλάδο της αγοράς ή για μετακινήσει που παρέχονται μαζί με τη συσκευή. Όταν περάσουν 2 χρόνια από τη αγορά, η εγγυηση ακυρώνεται. Σε αυτή την περίπτωση ο επιμετρώσε τεχνικής βοήθειας γίνεται με πληρωμή. Μπορείτε να ζητήσετε πληροφορίες για επιμετρώσε τεχνικής βοήθειας, είτε είναι μέσα